

ESTANTE CON SOLAPA Y BARRA A PARED

Código: 55.440A

Estructura con estante con visera y barra en tubo 30/15 mm

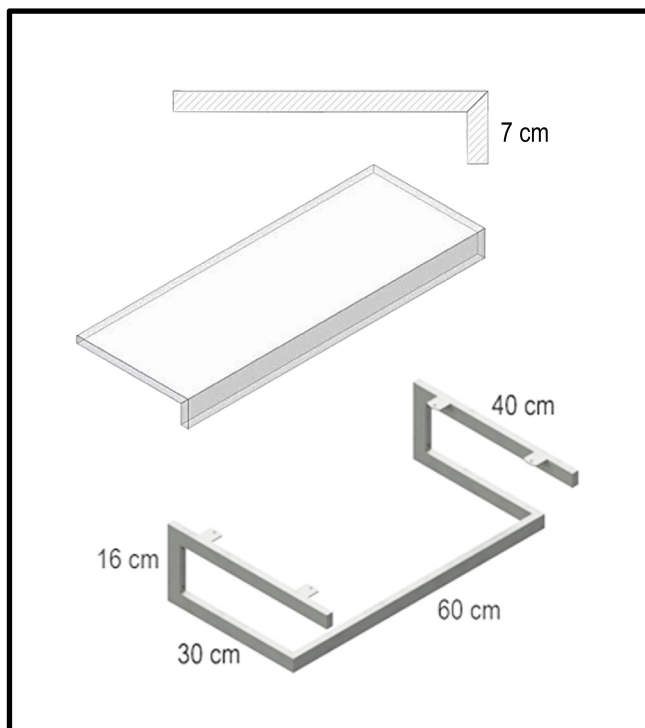

Aplicaciones:

Mobiliario comercial,
Vestidores

Descripción:

Estante con solapa y barra de confección directa pared en estructura de tubo de 30/15 mm.

Características del producto:

Estante con visera a inglete.
Dispone de 4 perforaciones para fijar a pared. y 4 pestañas para estante.

Beneficios del producto:

Fácil instalación.
Muy resistente.

Acabados:

Metal pintado en epoxi-poliéster negro texturado.
Melamina color canteado pvc.

Material:

Tubo cuadrado de acero 1ª calidad laminado en frío y melamina color.

Dimensiones:

600x400x180 mm
Estante de 19 mm, visera estante 70 mm

Peso:

7,2 Kg

Unidades de embalaje:

Unidad

Recomendaciones:

Instala iluminación led en el estante que quedará oculta por la solapa.

SOPORTE VENTAS Y TÉCNICO:

www.accesoriosparatiendas.com

TRASOBARES EQUIPAMIENTO COMERCIAL

Tel. 934254420

info@trasobares.eu